

KARTA TECHNICZNA

MŁOTEK LUTOWNICZY 325 g

KNS-MASC LKH SPECIAL

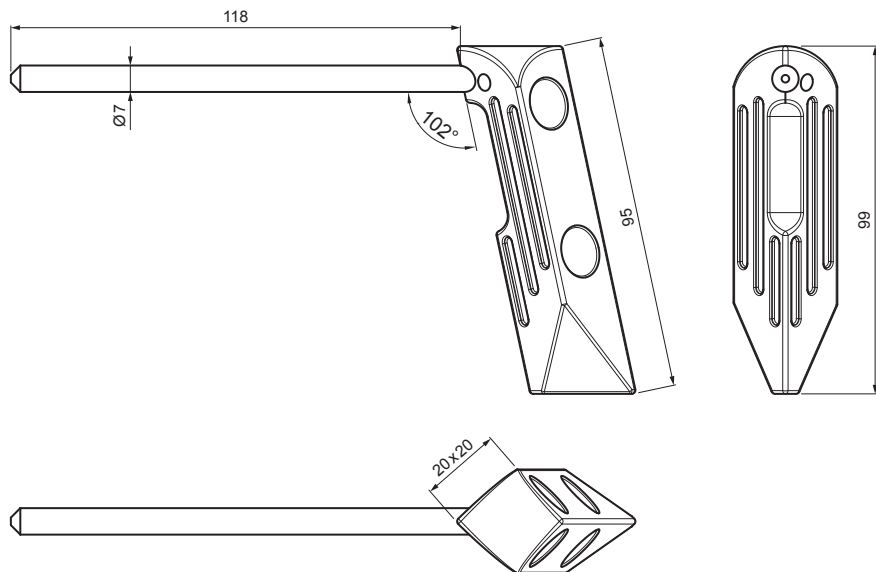

OPIS:

- młotek lutowniczy niemieckiej firmy **MASC** o oznaczeniu **LKH SPECIAL**
- powierzchnia o długiej żywotności zapewnia zwiększoną trwałość i odporność
- temperatura pracy osiągnięta w ciągu 45 sekund
- bardzo dobra akumulacja ciepła, czyli zdolność dłuższej akumulacji ciepła
- niskie zużycie gazu
- nie jest konieczne wstępne cynowanie, płowienie czy kucie
- czyścić wyłącznie wilgotną szmatką, nie splukiwać wodą
- nie stosować kwasu solnego!
- waga: 325 g

SZCZEGÓŁ:



INDEKS	ZMIANA	DATA	PODPIS	KJG QUALITY®	MASC MAINTAINING QUALITY HERITAGE GUARANTEED	Scan code for 3D model	
ZN. MAT		K.O.		MASA kg		SKALA	
WYM. PÓŁT.				Norma STN		NR KL.	
POM. URZ.				ZMIAN.		NR POL.	
SPORZ. Ing. Kluska M.				STARY RYS.		NR RYS.	
TECHNOL.		TECHNOL.					
NAZWA				Liczba arkuszy			
Młotek lutowniczy 325 g				KNS-MASC LKH SPECIAL			
				Arkusz			

Utworzone: 21.04.2026 12:40:04

Zmiany techniczne zastrzeżone