

KARTA TECHNICZNA

# PERKEO CU-ZINNLUX MŁOTEK 350 g

# KNS-PERKE ZIN SPIC

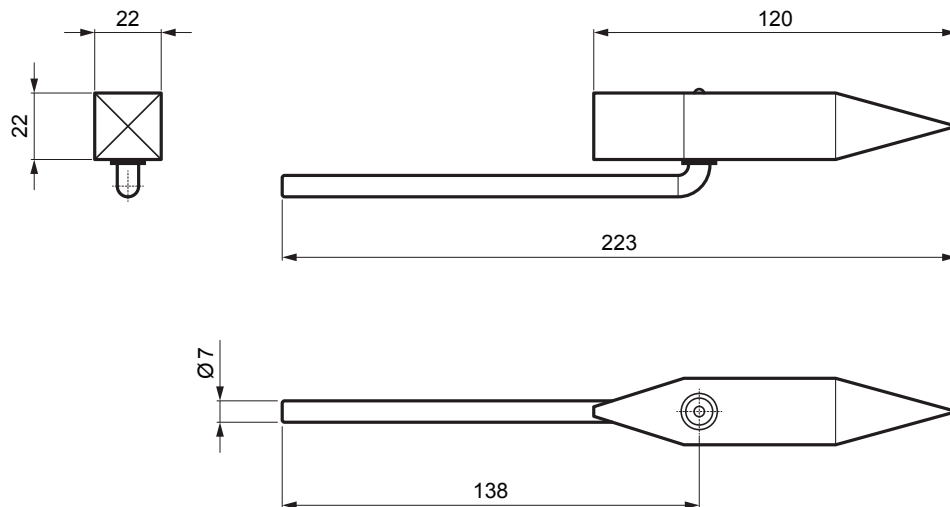

**OPIS:**

Młotek lutowniczy **PERKEO CU-ZINNLUX** o masie 350 g z oznaczeniem **209/2/Z**.

Nowe grot lutownicze **ZINNLUX LONGLIFE** posiadają specjalną powierzchnię, która chroni miedziany rdzeń przed agresywną wodą lutowniczą i osadami powierzchniowymi. Dzięki temu kształt grotu lutowniczego pozostaje zachowany przez co najmniej 2 500 lutowanych metrów. Do czyszczenia wystarczy wilgotna szmatka.

**Wysoka przewodność cieplna i zdolność magazynowania.**

Podstawowym materiałem ZINNLUX LONGLIFE jest miedź elektrolityczna walcowana na zimno. Dzięki wysokiej przewodności cieplnej i zdolności akumulacji grot lutownicy nagrzewa się do temperatury roboczej w czasie krótszym niż 45 sekund, a dodatkowo materiał bazowy zapewnia maksymalną akumulację ciepła, co oznacza również mniejsze zużycie gazu podczas lutowania.

INDEKS	ZMIANA	DATA	PODPIS		
ZN. MAT	WYM. PÓŁT.	POM. URZ.	SPORZ.		SPRAW.
			Ing. Kluska M.		
TECHNOL.	TECHNOL.	STARY RYS.			
NAZWA	PERKEO CU-ZINNLUX młotek 350 g		KNS-PERKE ZIN SPIC		
		Liczba arkuszy		Arkusz	

Utworzone: 21.04.2026 09:46:35

Zmiany techniczne zastrzeżone