

KARTA TECHNICZNA

STATYCZNY WAŁEK ODWIJAJĄCY Z OGRANICZNIKIEM

KNS-BRI VA 125/1000D

OPIS:

- rolka odwijająca **AC-125/1000** ze stałymi nogami i ogranicznikiem
- urządzenie służy do odwijania zwojów blachy o masie do 1000 kg i maksymalnej szerokości zwoju do 1250 mm
- rozstaw wałków 260 – 330 mm
- ograniczniki regulowane mechanicznie do wymaganej szerokości rolki
- rama umożliwia łatwą obsługę wózkiem paletowym

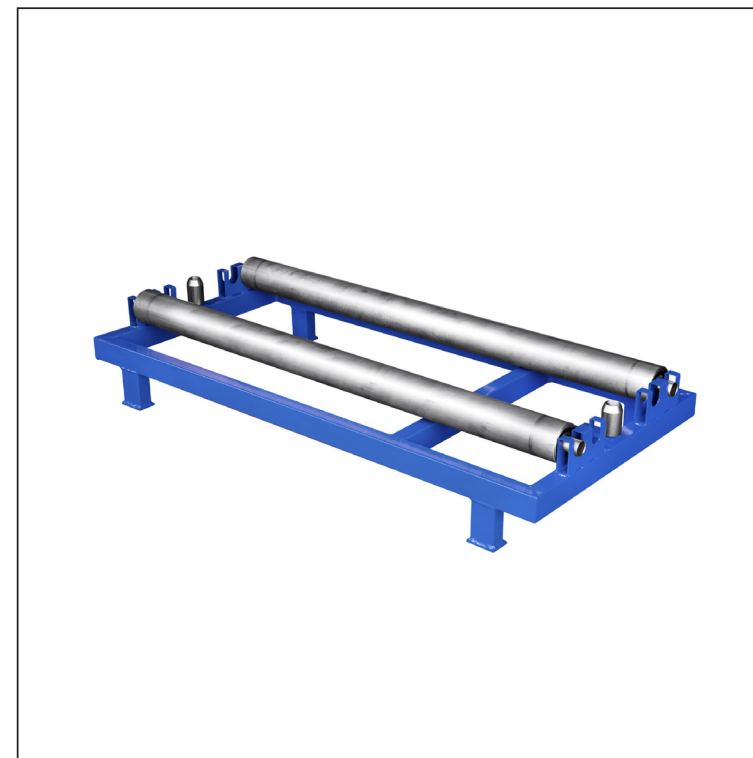

Parametry techniczne

Rozstaw wałków	260 – 330 mm
Maks. szerokość rolki	1250 mm
Maks. waga rolki	1000 kg

INDEKS	ZMIANA	DATA	PODPIS	KJG QUALITY	BRI SVARCOVÉ
ZN. MAT.		K.O.		MASA kg	SKALA
WYM. PÓŁT.					
POM. URZ.				Norma STN	NR KL.
SPORZ.	Ing. Kluska M.			ZMIAN.	NR POL.
SPRAW.					
TECHNOL.	TECHNOL.			STARY RYS.	NR RYS.
NAZWA	Stacyjny wałek odwijający z ogranicznikiem			Liczba arkuszy	KNS-BRI VA 125/1000D Arkusz

Utworzone: 21.04.2026 12:38:50

Zmiany techniczne zastrzeżone