

KARTA TECHNICZNA

# PŁYTKA MONTAŻOWA NA UCHWYT BALA SYSTEM ZABEZPIELAJĄCY

# FALZ-HEU MP DBRP

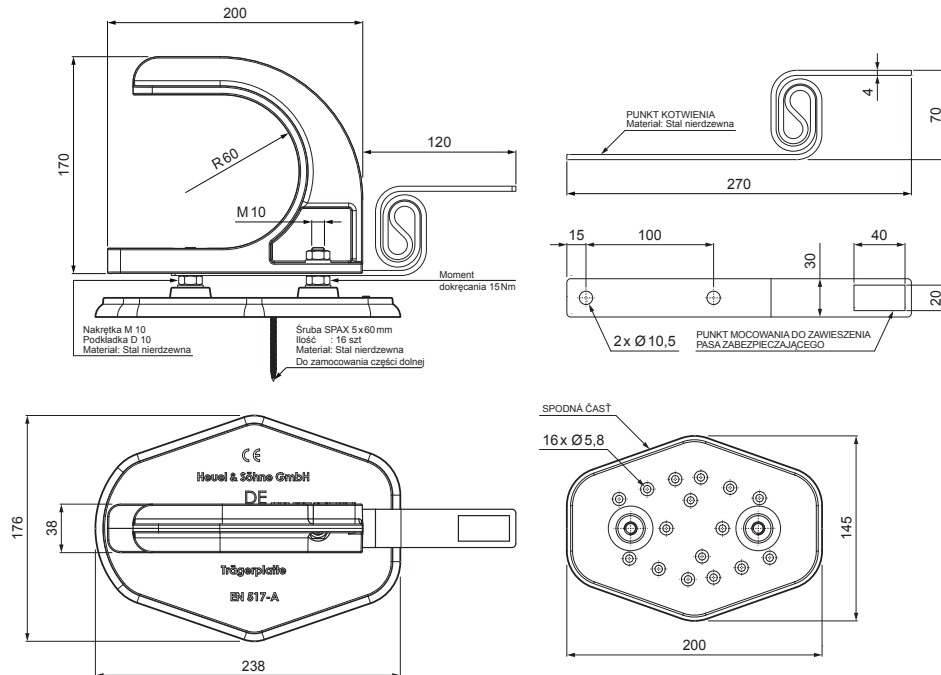

**SZCZEGÓŁ:**

1. płytka montażowa na uchwyt bal system zabezpieczający
2. kłoda

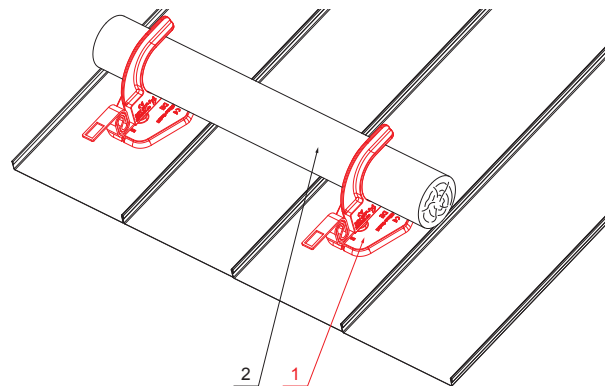

**SSM** Aluminium powlekane W.15 – Jasnoszary W.15 – RAL 7005

INDEKS	ZMIANA	DATA	PODPIS		
ZN. MAT	WYM. PÓŁT.	K.O.	MASA kg		
POM. URZ.	SPORZ.	Ing. Kluska M.	ZMIAN.	Norma STN	NR KL.
SPRAW.	TECHNOL.	TECHNOL.	STARY RYS.	NR POL.	NR RYS.
NAZWA	Płytk montażowa na uchwyt bal system zabezpieczający			Liczba arkuszy	FALZ-HEU MP DBRP

Utworzone: 05.06.2026 07:45:59

Zmiany techniczne zastrzeżone