

KARTA TECHNICZNA

PŁYTKA MONTAŻOWA NA UCHWYT BALA SYSTEM ZABEZPIELAJĄCY

FALZ-HEU MP DBRP

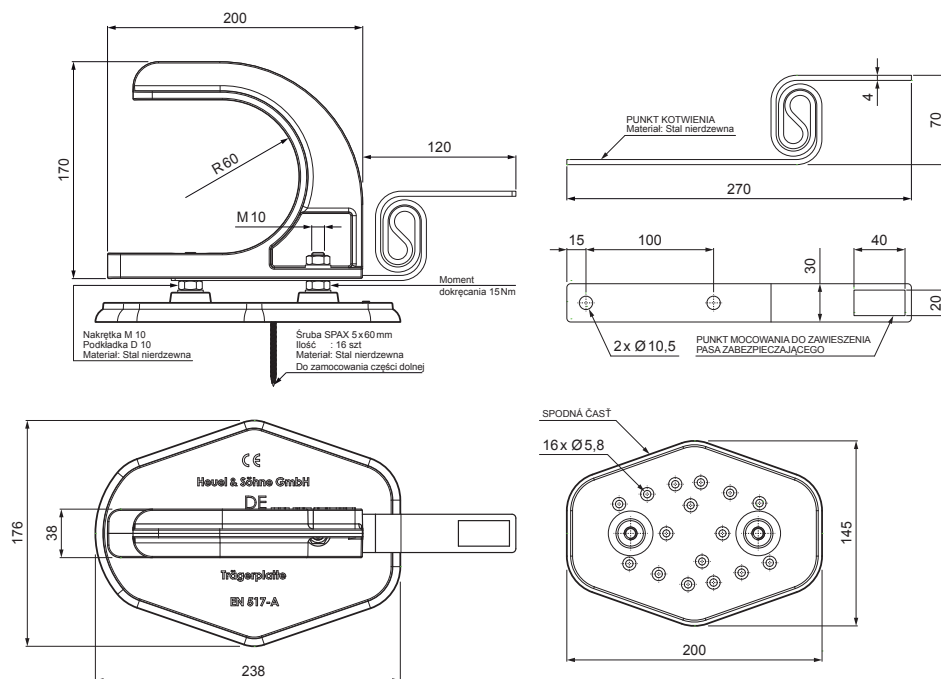

SZCZEGÓŁ:

1. płytkę montażową na uchwyt balę system zabezpieczający
2. kłoda

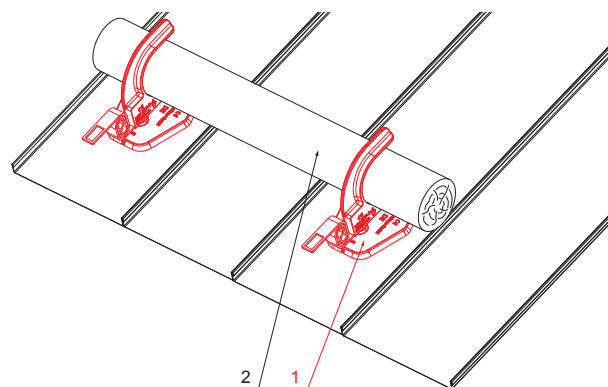

AN Aluminium powlekane – Antracyt – RAL 7016

INDEKS	ZMIANA	DATA	PODPIS	KJG QUALITY®	Scan code for 3D model	
ZN. MAT		K.O.	MASA kg	SKALA		
WYM. PÓŁT.						
POM. URZ.			Norma STN	NR KL.		
SPORZ.	Ing. Kluska M.		ZMIAN.	NR POL.		
SPRAW.						
TECHNOL.	TECHNOL.		STARY RYS.	NR RYS.		
NAZWA	Płytkę montażową na uchwyt balę system zabezpieczający		Liczba arkuszy	FALZ-HEU MP DBRP	Arkusz	

Utworzone: 07.06.2026 05:20:50

Zmiany techniczne zastrzeżone