

KARTA TECHNICZNA

WKREĆ DO HAFTKI Z ŁBEM TORX OCYNKOWANA STAL

FALZ-NPRSK

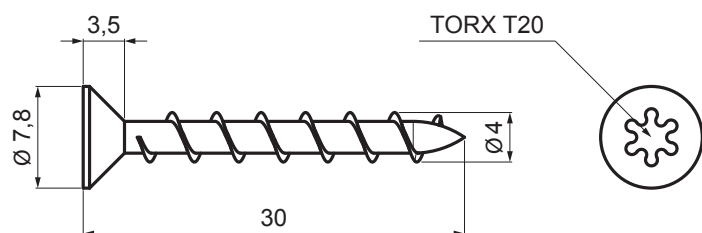

UZYWAĆ:

- do mocowania do podłoża nasadek ze stali nierdzewnej

SZCZEGÓŁ:

1. wkręt do haftki z łbem TORX ocynkowana stal

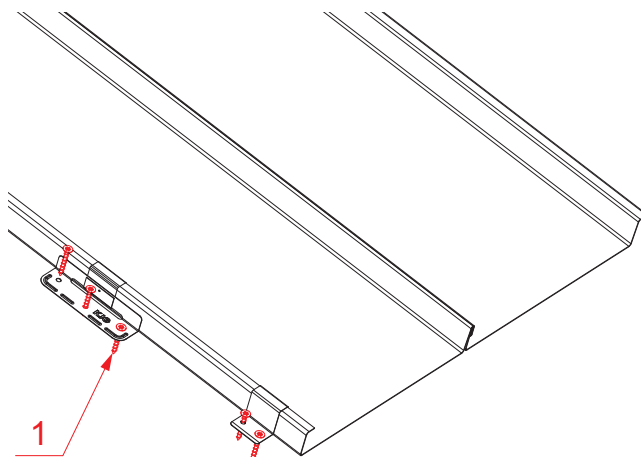

P Ocynkowana stal – Natur

INDEKS	ZMIANA	DATA	PODPIS	KJG QUALITY®	Scan code for 3D model	
ZN. MAT.			K.O.	MASA kg		SKALA
WYM. PÓLT.						
POM. URZ.				Norma STN		NR KL.
SPORZ.	Ing. Kluska M.			ZMIAN.		NR POL.
SPRAW.						
TECHNOL.	TECHNOL.			STARY RYS.		NR RYS.
NAZWA	Wkręt do haftki z łbem TORX ocynkowana stal			Liczba arkuszy	FALZ-NPRSK	Arkusz

Utworzone: 21.04.2026 07:18:30

Zmiany techniczne zastrzeżone