

KARTA TECHNICZNA

HAFTKA KĄTOWA PRZESUWNA NA RĄBEK STOJĄCY STAL NIERDZEWNA 55

FALZ-NPRPO

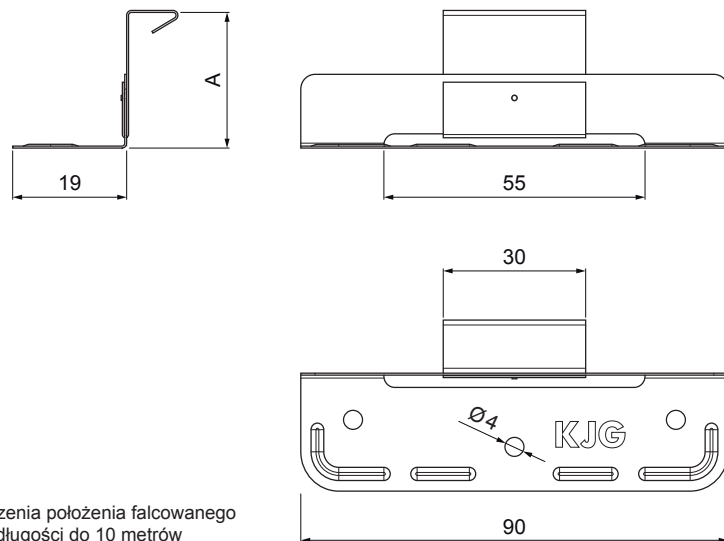

UZYWAĆ:

- do zabezpieczenia położenia falcowanego pokrycia, dla długości do 10 metrów

SZCZEGÓŁ:

1. haftka kątowa przesuwna na rąbek stojący stal nierdzewna 55

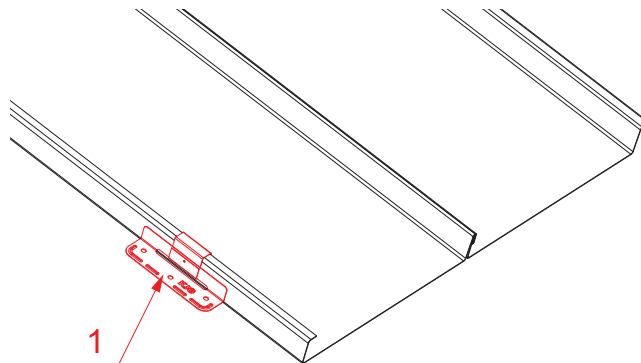

N Stal nierdzewna – AISI 304 BA – lustrzany połysk

INDEKS	ZMIANA	DATA	PODPIS	KJG QUALITY®	Scan code for 3D model	
ZN. MAT.		K.O.	MASA kg	SKALA		
WYM. PÓLT.						
POM. URZ.			Norma STN	NR KL.		
SPORZ.	Ing. Kluska M.		ZMIAN.	NR POL.		
SPRAW.						
TECHNOL.	TECHNOL.		STARY RYS.	NR RYS.		
NAZWA	Haftka kątowa przesuwna na rąbek stojący stal nierdzewna 55			FALZ-NPRPO	Liczba arkuszy	Arkusze

Utworzone: 03.12.2025 15:25:13

Zmiany techniczne zastrzeżone

Wymiary [mm]	
Rozmiar nominalny	A
25/55	25
28/55	28
32/55	32