

KARTA TECHNICZNA

WKREŃ TR OCYNKOWANY DO DREWNA

TR-ORK-SDK

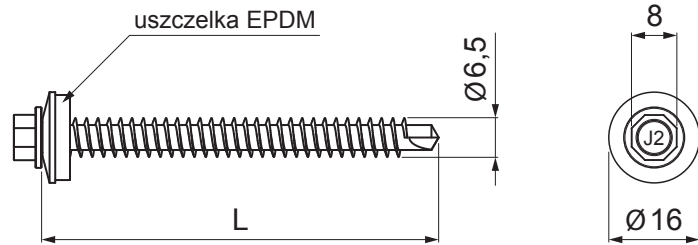

ZASTOSOWANIE:

- do mocowania profilowanych blach stalowych konstrukcyjnych TR18 i TR35 do nośnych konstrukcji drewnianych
- do mocowania blach TR za pomocą podkładek półokrągłych do konstrukcji drewnianej

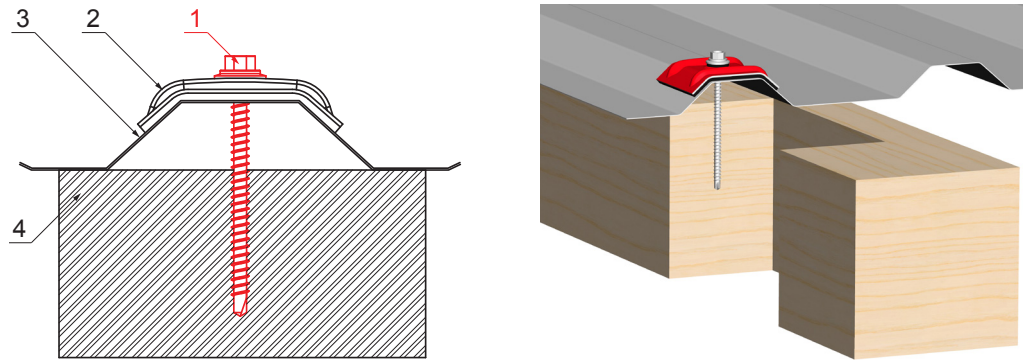

SZCZEGÓŁ:

1. wkręt TR ocynkowany do drewna
2. kalota aluminiowa podkładka TR
3. trapez
4. drewno

MOCOWANIA BLACH TR ZA POMOCĄ PODKŁADEK PÓŁOKRĄGLYCH:

- konstrukcja drewniana

Wymiary [mm]	
Rozmiar nominalny	L
6,5 x 65	65
6,5 x 90	90



P Ocynkowana stal – Natur

INDEKS	ZMIANA	DATA	PODPIS				
ZN. MAT	WYM. PÓŁT.	SPORZ.	TECHNOL.			K.O.	MASA kg
POM. URZ.	SPRAW.	ING. KLUSKA M.	STARY RYS.	STARY RYS.	Norma STN	NR KL.	NR POL.
NAZWA	Wkręt TR ocynkowany do drewna	TECHNOL.	STARY RYS.	NR RYS.	Liczba arkuszy	TR-ORK-SDK	Arkusz

Utworzone: 04.06.2026 13:40:56

Zmiany techniczne zastrzeżone