

KARTA TECHNICZNA

WKREŃ TR OCYNKOWANY DO STALI

TR-ORK-SOK

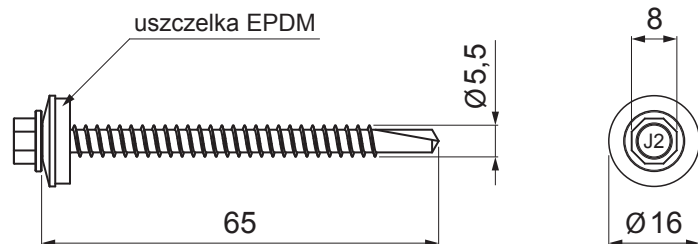

ZASTOSOWANIE:

- do mocowania profilowanych blach stalowych konstrukcyjnych TR18 i TR35 do konstrukcji stalowych o grubości 4-12 mm
- do mocowania blach TR za pomocą podkładek półokrągłych do konstrukcji stalowej

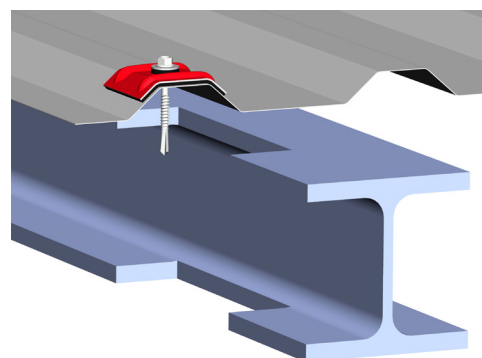
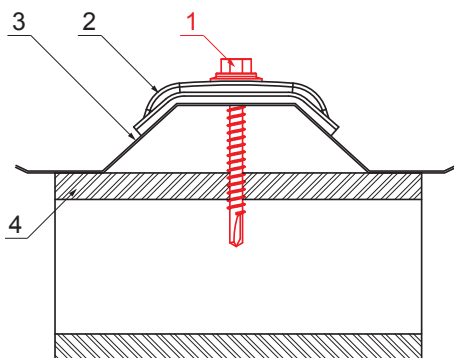

SZCZEGÓŁ:

1. wkreŃ TR ocynkowany do stali
2. kalota aluminiowa podkładka TR
3. trapez
4. stal

MOCOWANIA BLACH TR ZA POMOCĄ PODKŁADEK PÓŁOKRĄGLYCH:

- konstrukcja stalowa

P Ocynkowana stal – Natur

INDEKS	ZMIANA	DATA	PODPIS		
ZN. MAT			K.O.	MASA kg	SKALA
WYM. PÓŁT.					
POM. URZ.				Norma STN	NR KL.
SPORZ. Ing. Kluska M.				ZMIAN.	NR POL.
SPRAW.					
TECHNOL.		TECHNOL.		STARY RYS.	NR RYS.
NAZWA					
WkreŃ TR ocynkowany do stali				Liczba arkuszy	TR-ORK-SOK
					Arkusz

Utworzone: 20.04.2026 07:41:48

Zmiany techniczne zastrzeżone