

KARTA TECHNICZNA SZTUCER

P-PHRD

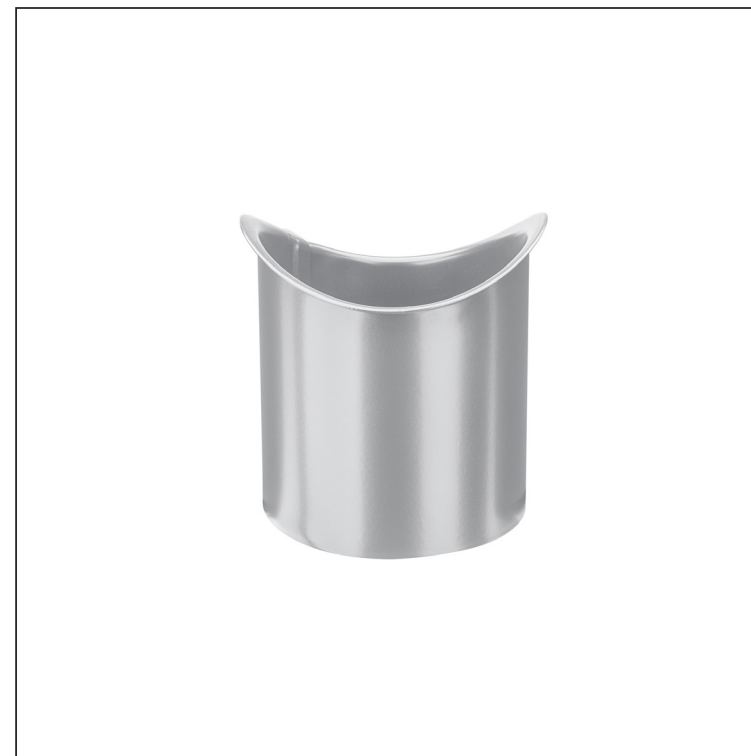
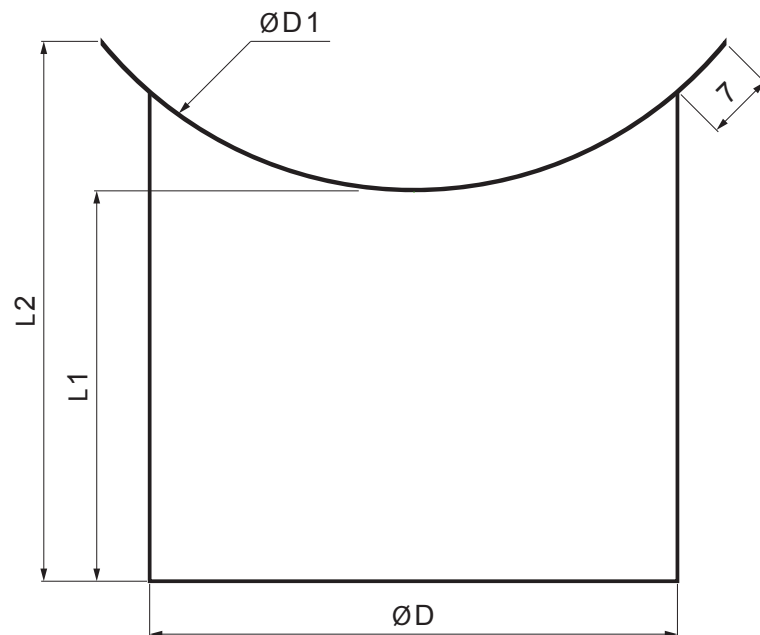

BH Ocynkowana stal powlekana – Srebrny – RAL 9006

Wymiary [mm]				
Rozmiar nominalny	Ø D	Ø D 1	L 1	L 2
80	80	105	80	105
100	100	153	80	153
120	120	153	80	153

INDEKS	ZMIANA	DATA	PODPIS		
ZN. MAT			K.O.	MASA kg	SKALA
WYM. PÓLT.					
POM. URZ.				Norma STN	NR KL.
SPORZ. Ing. Kluska M.				ZMIAN.	NR POL.
SPRAW.					
TECHNOL.		TECHNOL.		STARY RYS.	NR RYS.
NAZWA				P-PHRD	
Sztucer				Liczba arkuszy	Arkusz

Utworzone: 03.06.2026 22:42:55

Zmiany techniczne zastrzeżone